

Engrapadora Neumática SP-50-10B

Núm. Serie _____

¡Cuidado!

ANTES DE OPERAR ESTA ENGRAPADORA, TODOS LOS OPERADORES DEBEN DE LEER CUIDADOSAMENTE ESTE MANUAL, PARA ENTENDER Y SEGUIR TODAS LAS MEDIDAS DE SEGURIDAD.

GUARDE ESTE MANUAL PARA FUTURAS REFERENCIAS.

SI TIENE ALGUNA DUDA CONTACTE A SU DISTRIBUIDOR AUTORIZADO BELTEK® ó EN INTERNET EN: www.productos-beltek.com.mx



ÍNDICE

MEDIDAS DE SEGURIDAD	3
CONEXIONES Y SUMINISTRO DE AIRE	4
FILTRO Y LUBRICACIÓN	5
CARGANDO LA HERRAMIENTA	6
MANTENIMIENTO DE LA HERRAMIENTA	7
PROBLEMAS CON EL DISPARO	8
LIMPIANDO ATASCOS	9
INSTRUCCIONES ESPECIALES DE MANTENIMIENTO	10
REEMPLAZO DE PISTÓN	11
REEMPLAZO DE YUNQUE	12
REEMPLAZO DE LA GUIA	14
REEMPLAZO DE RESORTE EMPUJADOR	16
DESPIECE DE LA HERRAMIENTA	18
LISTA DE PARTES	19

MEDIDAS DE SEGURIDAD

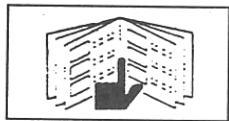

1. LEA ESTE MANUAL Y COMPRENDA TODAS LAS MEDIDAS DE SEGURIDAD ANTES DE OPERAR LA HERRAMIENTA. SI TIENE ALGUNA PREGUNTA, POR FAVOR CONTACTE A SU DISTRIBUIDOR AUTORIZADO BELTEK.



2. NUNCA PERMITA QUE USEN OXIGENO GASEOSO COMO FUENTE DE PODER PARA LA HERRAMIENTA YA QUE PODRÍA SER FLAMABLE. USE SOLAMENTE AIRE FILTRADO, LUBRICADO Y COMPRIMIDO



3. NUNCA USE GASOLINA U OTRO LÍQUIDO FLAMABLE PARA LIMPIAR LA HERRAMIENTA. EL VAPOR EN LA HERRAMIENTA PODRÍA PROVOCAR QUE SE INCENDIARA CON UNA CHISPA, PROVOCANDO QUE LA HERRAMIENTA EXPLOTE.



4. NO EXCEDA LA PRESIÓN MÁXIMA RECOMENDADA PARA OPERAR (8Kg/Cm²)

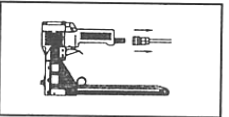

5. DESCONECTE LA HERRAMIENTA DE LA MANGUERA DE AIRE ANTES DE LIMPIAR LOS ATASCOS, HACERLE SERVICIO, AJUSTES Y MIENTRAS QUE NO ESTA EN USO.



6. NUNCA APRIETE EL GATILLO CUANDO ESTE CARGANDO LA HERRAMIENTA. NUNCA CARGUE LA HERRAMIENTA POR LA MANGUERA NI LA APRIETE AL MOVERLA

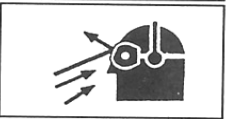

7. EN EL LUGAR DE TRABAJO SIEMPRE UTILICE EL EQUIPO DE PROTECCIÓN DE SEGURIDAD, PARA OJOS, CABEZA Y OÍDOS

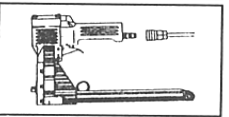

8. NO USE UNA VÁLVULA DE CONTROL O CUALQUIER OTRA PRUEBA QUE PERMITA QUE EL AIRE SE QUEDE EN LA HERRAMIENTA.



9. NUNCA COLOQUE ALGUNA PARTE DE SU CUERPO EN LAS CUCHILLAS DE LA ENGRAPADORA ESTANDO ESTA CONECTANDA O NO A LA MANGUERA DE AIRE



10. NO USE LA HERRAMIENTA EN FORMA DE DISPARO HACIA ALGUNA PERSONA

CONEXIONES Y SUMINISTRO DE AIRE

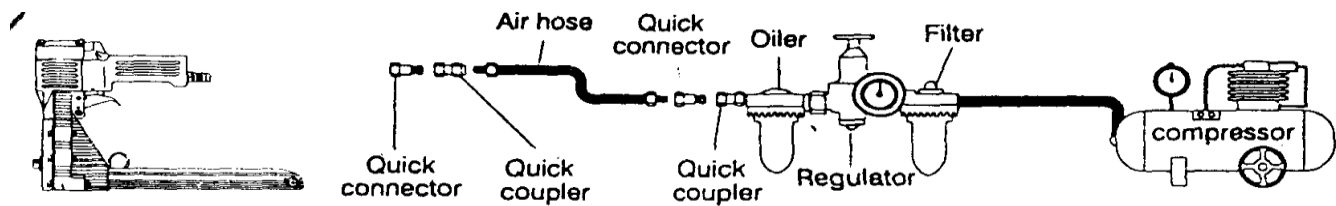

1. No usar oxígeno, gases combustibles, o gases embotellados como fuente de poder para esta herramienta dado que la herramienta puede explotar, posiblemente causando daños.
2. No usar fuentes de suministro que puedan exceder potencialmente 200 P.S.I.G dado que la herramienta puede explotar causando daños.
3. El conector de la herramienta no debe guardar presión cuando el suministro de aire esté desconectado. Si se usa un ajuste incorrecto, la herramienta puede quedar cargada de aire después de desconectarla de manera que puede disparar o engrapar causando un posible daño.
4. No disparar el gatillo o deprimir el brazo de contacto cuando esté conectado al suministro de aire o cuando la herramienta esté trabajando, puede causar posibles daños.
5. Siempre desconectar el suministro de aire: Antes de hacer ajustes; Cuando se le dé servicio o mantenimiento a la herramienta; Cuando se limpie un atasco de grapas; Cuando la herramienta no esté en uso; Cuando se el operador se vaya a otra área de trabajo, ya que puede accionarse accidentalmente, causando algún posible daño.

CONSUMO DE AIRE

La SP50 requiere 1.75 metros cúbicos por minuto de aire libre para operar a un ritmo de 100 grapas por minuto, a 55 p.s.i.

Tome el ritmo actual al cual la engrapadora va a correr para determinar la cantidad de aire requerido.

FILTRO Y LUBRICACIÓN

FILTROS

El polvo y el agua en el suministro de aire es una de las principales causas de desgaste en las herramientas de aire. El filtro va a ayudar a un mejor desempeño de la engrapadora. El filtro debe tener un flujo de capacidad adecuado para la instalación en específico. El filtro se tiene que mantener limpio para haga un trabajo efectivo en la limpia del aire. Un filtro tapado y sucio puede también causar un descenso de presión, que se puede traducir en el mal funcionamiento de la engrapadora.

LUBRICACIÓN

Una lubricación frecuente más no excesiva se requiere para el buen funcionamiento de la engrapadora. Para lubricar las partes internas a través de la conexión de aire. Use el aceite Mobil Velocite #10 o su equivalente. No use aceite detergente o aceites aditivos porque los sellos y bumpers en la herramienta pueden ser afectadas por el aceite.

Si se usa un lubricante para el tubo de aire. Añada aceite durante el uso, es decir, rocíe aceite en el air fitting una o dos veces durante el día. Sólo unas gotas son necesarias, porque si se le aplica mucho aceite se va a quedar dentro de la herramienta y va a ser muy notable en la combustión.

Para la operación en climas fríos, cerca o de bajo de los 0 grados centígrados, el aceite y agua presentes en la línea de aire pueden congelarse y afectar la operación. Se recomienda el uso de anticongelante permanente (etileno glicol)

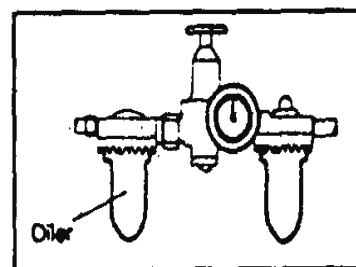
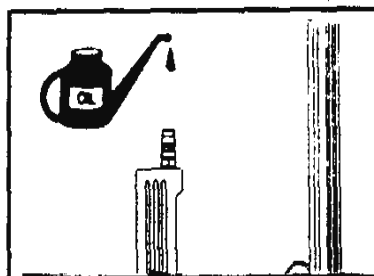

CARGANDO LA HERRAMIENTA



1. Abra el carro. Jale la cubierta hacia atrás hasta que se atore con la espiga

CUIDADO: Desconectar el suministro de aire antes de hacer ajustes

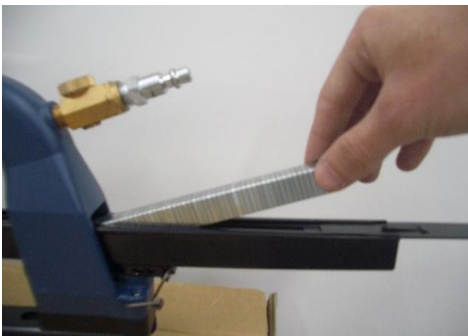

2. Inserte una tira de grapas y empuje hacia delante en el canal e inserte una segunda tira de grapas

CUIDADO: No intente operar esta engrapadora sin material entre el disparador el sellador ya que se puede dañar la herramienta



3. Cierre el carro: Presione el seguro (localizado al frente de la cubierta del carro) hacia abajo y empuje la cubierta hacia delante hasta que quede cerrado por el Detente PIN

MANTENIMIENTO

REFACCIONES

Las refacciones son especiales. No use partes modificadas o partes que no le van a dar un desempeño equivalente al equipo original. Cuando ordene refacciones especifique el número de parte.

PROCEDIMIENTOS DE ENSAMBLAJE DE SELLOS

Cuando se esté reparando el equipo debe estar seguro que las partes internas están limpias y lubricadas.

Use el lubricante Parker –O ò su equivalente en todos los O-rings. Aplique una capa a cada anillo antes de ensamblar.

Use una pequeña cantidad de aceite en todas las superficies y pivotes que sean removibles.

Una vez que se haya ensamblado, agregue unas gotitas de aceite Velocite 10 o su equivalente, a través de la línea de aire antes de probarla o usarla

PROBLEMAS CON EL DISPARO

Problema	Solucion
Traspasa el material al engrapar	La presión está muy alta o las patitas de las grapas muy cortas
Las patitas de las grapas chocan y se aplanan cuando se dispara contra la	Las patitas de las grapas están muy largas
La grapa sale de la nariza antes de que el disparador contacte la superficie	Excesiva presión de aire, desgaste del pistón o del empaque
Las grapas salen de la parte posterior del lanzador	Desgaste del empaque o del pistón piloto
Fuga de aire a través del tubo de escape	Desgaste del pistón piloto del empaque superior del lanzador, desgaste trasero del tubo de la válvula
Fuga de aire a través de la nariz	Desgaste del empaque del pistón piloto inferior, o bien desgaste del piloto del empaque del pistón del lanzador
Grapas bailando en el canal de grapas	Revisar que el resorte no este sobre estirado, revisar que el resorte no esté roto, que el camello no esté obstruyendo el carro, que haya polvo dentro del carro, exceso de presión de aire

LIMPIANDO ATASCOS

No intente limpiar las grapas atoradas disparando una y otra vez la herramienta para despejar él atasco:

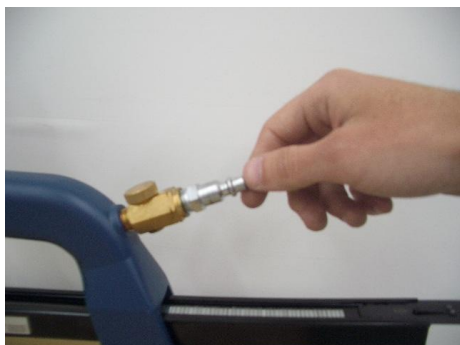

1. Desconecte la herramienta de la toma de aire



2. Jale hacia atrás la cubierta y retire la tira de grapas



3. Baje el disparador



4. Remueva las grapas atoradas abriendo la parte de atrás del lanzador o bien por el carro de la engrapadora

INSTRUCCIONES ESPECIALES DE MANTENIMIENTO

Estas son partes hiladas que se ensamblaron con un hilo compuesto de plástico. Estas partes deben ser repuestas en un centro de servicio Beltek®. Sin embargo, si deben ser repuestas en el trabajo, deben ser separadas por partes calentadoras hasta aproximadamente 450 grados F cuando el compuesto se convierta en plástico. Limpie las partes cuidadosamente. Desengrase el hilo con el solvente Loctite #75559, aplique Loctite grado 277, y después ensamble. Deje que el sellador actúe a temperatura ambiente por espacio de media hora.

NOTA: La apertura entre el disparador y el sellador puede variar dependiendo de las aplicaciones que se le dé. La apertura no debe ser incrementada a más de 31/32 (36.6mm) máximo, para Engrapadoras de punta estándar o de colchones; y 27/32 (21.4mm) máximo para Engrapadoras Blade "C". Se puede reducir removiendo el espaciador entre el sellador y el marco. Si el espaciador es removido hay que revisar el tamaño de los tornillos de montaje del sellador. Revise que no golpee el carro cuando se remuevan los tornillos. Corte los tornillos según necesite o bien use tornillos más cortos.

Revise los tornillos y tuercas periódicamente para asegurar que están bien apretados. Tenga cuidado de no pelar los cables cuando estén apretando los seguros.

Se debe hacer una revisión periódica a los empaques. Un empaque desgastado debe ser reemplazado antes de que ocurra un daño mayor a las partes aledañas. Para revisarlo, desconecte el suministro de aire removiendo la tapa y el pistón. Revisar los empaques para prevenir desgastes y reemplazar en caso de ser necesario.

REEMPLAZO DEL PISTÓN



1. Libere el carro



2. Libere el tornillo y remueva la tapa, empaque y lanceta



3. Saque el cilindro



4. Libere el C-Ring

REEMPLAZO DEL YUNQUE



1. Libere los 2 tornillos y quite el yunque



2. Ensamble el nuevo yunque y atornille nuevamente



3. Inserte solo una grapa en la guía dejando las puntas por fuera



4. Jale la guía hacia abajo hasta que las puntas de la grapas toquen el yunque



5. Alinear el yunque con las puntas de la grapa girando el tornillo



6. Cuando el yunque esté alineado correctamente, atornille el tornillo pivote y después el tornillo detención

REEMPLAZO DE LA GUÌA



1. Libere el carro



2. Libere los tornillos, remueva la tapa, empaque y lanceta



3. Saque el cilindro



4. Caliente los tornillos



5. Saque los tornillos y la guía



6. Ensamble la guía y atornille
NOTA: Use solvente Locklite 75559 y aplique el grado el Locklite 277

REEMPLAZO DEL RESORTE EMPUJADOR



1. Libere el carro



2. Empuje la cubierta hacia adelante y quítela



3. Retire el empujador del orificio



5. Saque y quite el bloque del carro



6. Saque los resortes y el bloque para sacar el rodillo

DESPIECE DE LA HERRAMIENTA

Usted encontrará en un círculo rojo las piezas de desgaste recomendadas para mantener en stock

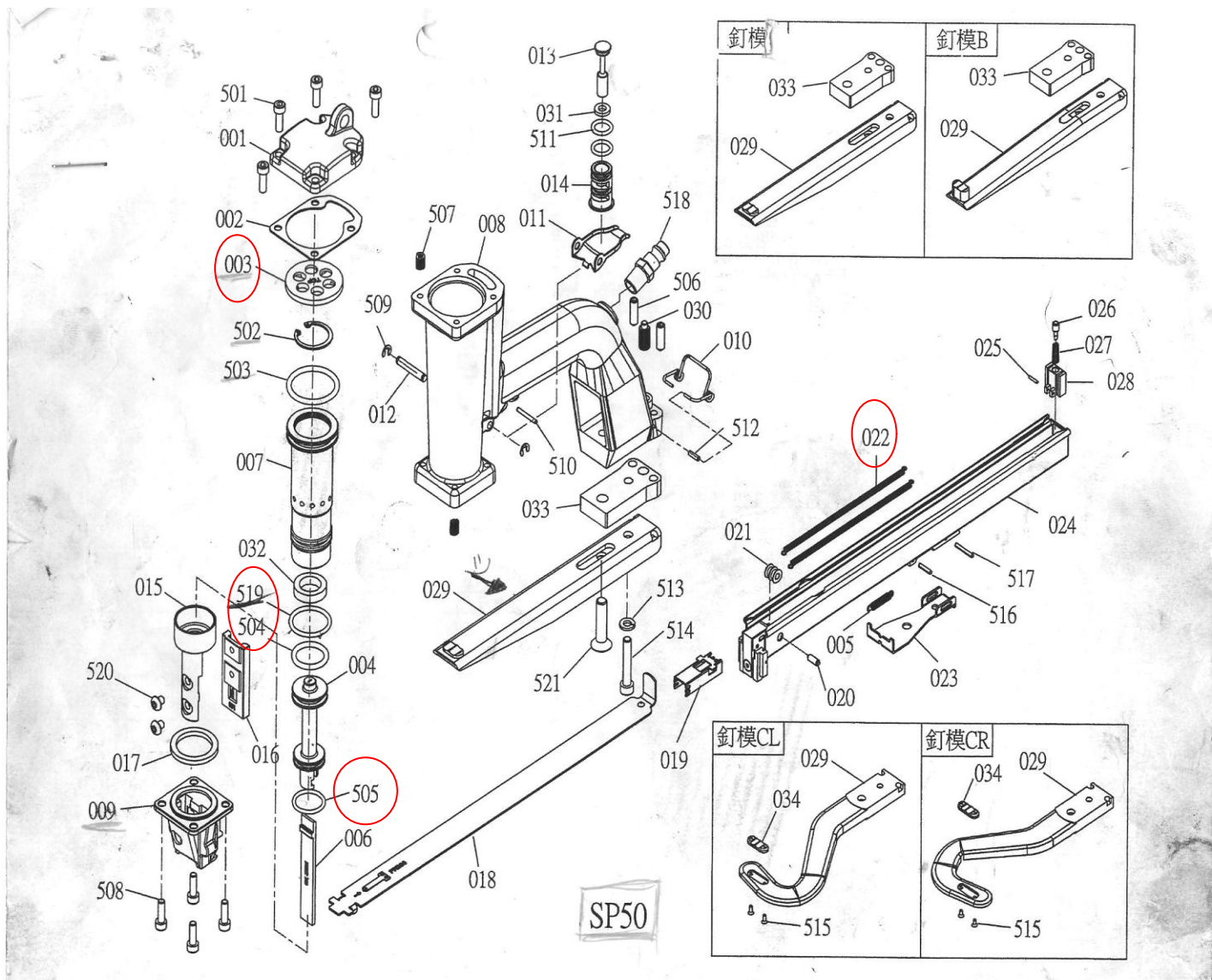

Resorte: 022

Bumper: 003

O-rings: 519, 504, 505

Kit: Un resorte, un bumper, un o-ring (519, 504, 505)

LISTA DE PARTES

Model : SP50				Model : SP50			
Item	Part No.	Description	Q'ty	Item	Part No.	Description	Q'ty
001	A05500101	CAP	1	029	A05503101	ANVIL CL	1
002	A05500201	PACKING	1	029	A05504701	ANVIL CR	1
003	A05500301	BUMPER	1	030	A05504101	ROD	1
004	A05500401	DRIVER PISTON	1	031	A05504201	SEAL	1
005	A05500501	SPRING	1	032	A05504401	PROTECT WASHER	1
006	A05500601	DRIVER	1	033	A05504601	SPACER	1
006	A07500201	DRIVER	1	034	A05503601	ANVIL C-1	1
007	A05500701	CYLINDER	1	501	BAC060520	HEX.SOC.HD.BLOT	4
008	A05500801	BODY	1	502	BAF22802	C-RING	1
009	A05500901	GUIDE	1	503	BAB035337	O-RING	1
010	A05501001	SPRING	1	504	BAB035214	O-RING	1
011	A05501101	TRIGGER	1	505	BAB024208	O-RING	1
012	A05501201	ROD	1	506	BAC030625	HEX.SOC.HDLESS.	2
013	A05501301	VALVE	1	506	BAC030615	HEX.SOC.HDLESS.	2
014	A05501401	TUBE	1	507	BAG020502	HELI-COIL	8
015	A05501501	SLEEVE	1	508	BAC060514	HEX.SOC.HD.BLOT	4
016	A05501601	DRIVER GUIDE	1	509	BAF10402	E-RING	2
016	A07500101	DRIVER GUIDE	1	510	BAA025012	SPRING PIN	1
017	A05501701	BUMPER	1	511	BAB017124	O-RING	2
018	A05501901@	COVER UNIT	1	512	BAA030010	SPRING PIN	2
019	A05502401	PUSHER	1	513	BAE01062	SPRING WASHER	1
020	A05502601	ROD	1	514	BAC040635	HEX.SOC.HD.BLOT	1
021	A05502501	ROLLER	1	514	BAC040620	HEX.SOC.HD.BLOT	1
022	A05502301	SPRING	2	515	BAC020306	HEX.SOC.FLAT COUNTER	1
023	A05502701	MAGAZINE CLAMP	1	516	BAA025012	SPRING PIN	1
024	A05503401@	MAGAZINE SET	1	517	BAA025018	SPRING PIN	1
025	A05502201	ROD	1	518	A00100802	AIR PLUG	1
026	A05502001	ROD	1	519	BAB026282	O-RING	1
027	A05504001	SPRING	1	520	BAC090506	HEX.SOC.ROUND.HD.SCREW	2
028	A05502101	BLOCK	1	521	BAC020835	HEX.SOC.FLAT COUNTER	1
029	A05503001@	ANVIL A	1	521	BAC020820	HEX.SOC.FLAT COUNTER	1
029	A05503201@	ANVIL B	1				